

Bomba Condensado Max Hi Flow

Accesorios Aire Acondicionado

Características Funcionales

La mejor bomba con depósito de su clase, Max Hi-Flow, continúa la tradición de Aspen Pumps de calidad de construcción y alto rendimiento. Con la calificación de dB(A) más baja y la mejor calificación IP (protección IP24 contra salpicaduras) de cualquier bomba con depósito, la Max Hi-Flow es la bomba más silenciosa y segura de su clase.

- 550 L/h caudal máx.
- Altura rec. máx. 5 m (flow rate 55 L/h)
- Protección IP24 contra salpicaduras
- Depósito de fácil acceso
- Medidor de nivel por burbuja
- Plug & play (Conectar y usar)
- Hasta 733 Kw / 2,5m Btu/h
- Unidades de suelo, de conductos, de cassette y vertical.
- Aire acondicionado y refrigeración



Esquema de instalación y dimensiones

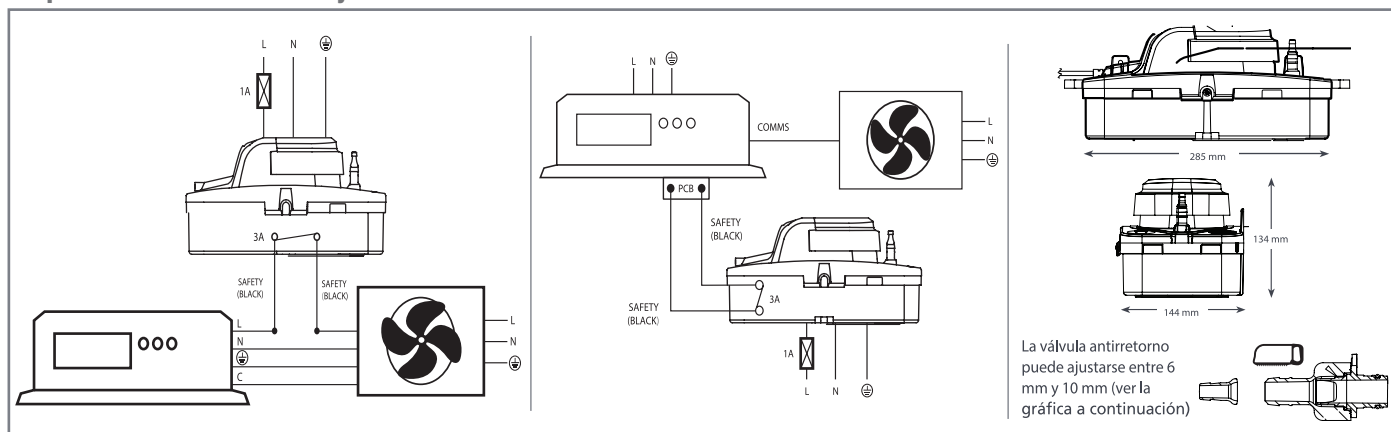

Características Técnicas

Bomba Condensado Hi-Flow		550 L/h
Caudal máx.	L/h	550 L/h a 0m de altura
Altura recomendada máx.	m	5
Capacidad del depósito	L	1.7
Nivel de ruido a 1m	dB(A)	44
Fuente de alimentación	V	230V AC 50-60Hz 0,8A*
Nominal	-	No continua
Clase	-	Dispositivo de Clase I
Máx. output	kW	733 kW/2.5 m Btu/h
Temperatura máxima del agua	°C	40
Entrada / Salida	mm	x4 21 -27mm entrada / 6-10 mm salida
Protección IP	IPX0	IPX24
Interruptor de seguridad	-	3A Normalmente cerrado
Peso	Kg.	1.65
CÓDIGO RECAL	-	ACC0FP3349

