

Bomba de Vacío Uniclisma R-32

Accesorio Aire Acondicionado

Características Funcionales

- Bomba de Vacío con Manija.
- Alta potencia de succión
- Con Accesorio de Escape
- Ventanilla Para Divisar Nivel de Aceite Interno
- Carcasa de Aluminio Fundido a Presión
- Ventilador Trasero de Alta Potencia
- Base Para Estabilización del Aparato
- Incluye aceite 300ml.

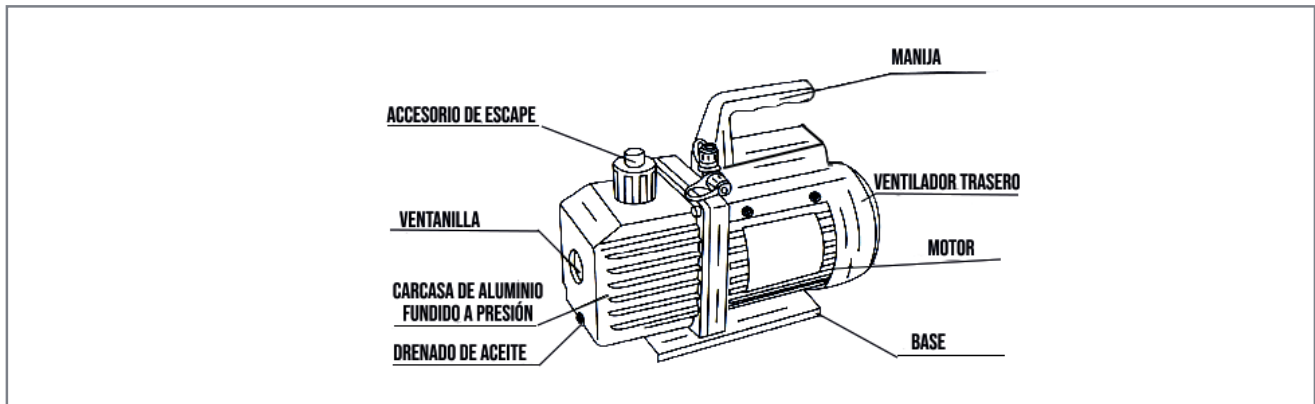

Características Técnicas

Bomba de Vacío	VP 145	
Modelo	-	VP145
Voltaje	V	220V-110V ~/50Hz ~/60Hz
Desplazamiento de aire libre CFM	CFM	5.0
Desplazamiento de aire libre L/min	L/min	128 142
Vacío definitivo Pa	Pa	5
Vacío definitivo mbar	mbar	0.05
Motor	HP	1/3
Conexión de entrada	-	1/4" abocardado
Capacidad de Aceite	mm	350
Dimensiones	Kg	280x122x220
Peso Neto	-	6.8
Tipo de Refrigerante	-	R-32
CÓDIGO RECAL	-	ACCCHVPSVP6